

PENCERE
Eurasia **WINDOW**

KAPI
Eurasia **DOOR**

CAM
Eurasia **GLASS**

ALÜMİNYUM
Profil, Cephe Sistemleri ve Aksesuarları

Özel Bölümü

2020 Fuar Sonuç Raporu



Avrasya Pencere, Kapi & Cam

Pencere, kapi ve cam sektörlerinin buluşma noktası



12 Salon



110.000 m2



Avrasya'nın En Büyüğü

Rakamlarla Avrasya Pencere-Kapı-Cam 2020

23 Ülkeden Katılımcı

590 Katılımcı Firma ve Firma Temsilciliği

119 Ülkeden Ziyaretçi

55.107 Profesyonel Ziyaretçi

Katılımcı Ülkeler

A.B.D
Almanya
Avusturya
Azerbaycan
Çekya
Finlandiya
Fransa

Güney Afrika
Güney Kore
Hindistan
Hollanda
İngiltere
İspanya
İsrail
İsveç

İsviçre
İtalya
Makedonya
Polonya
Romanya
Sırbistan
Tayvan
Türkiye

Ziyaretçi İstatistikleri

45.345

Yurtiçi
Ziyaretçi

55.107

Toplam Ziyaretçi

9.762

Uluslararası
Ziyaretçi

Ziyaretçi Genel Memnuniyeti

%91

Gelecek fuara katılmayı düşünüyor

%87

Fuardan son derece memnun



Uluslararası Ziyaretçi ve Ziyaretçi Ülke Sayısı



Bu yıl şimdiye kadarki en fazla ülke çeşitliliğiyle, **119** farklı ülkeden **9762** uluslararası ziyaretçiye ev sahipliği yaptı.



Ziyaretçi İstatistikleri

Yerli Ziyaretçi Sayısı 45.345, Yabancı Ziyaretçi Sayısı 9.762, Toplam Ziyaretçi Sayısı ise 55.107 olarak kayıtlara geçti.

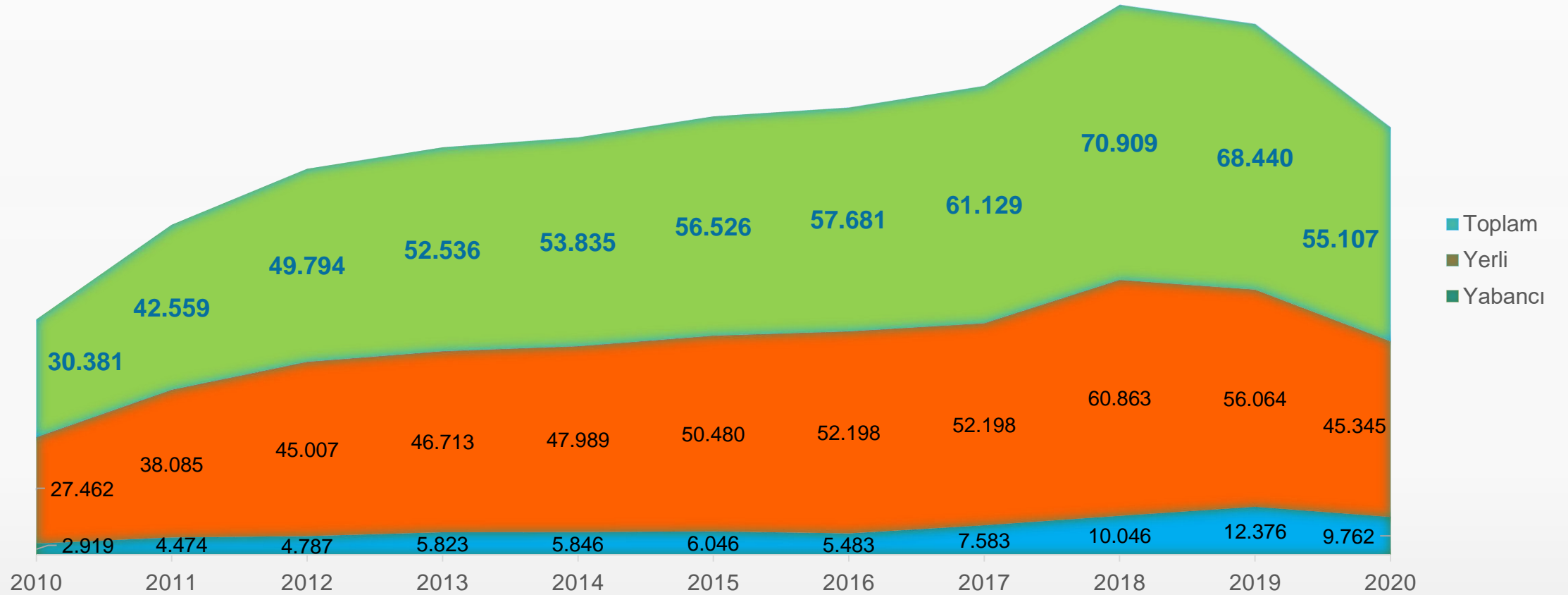

Coğrafi Dağılım

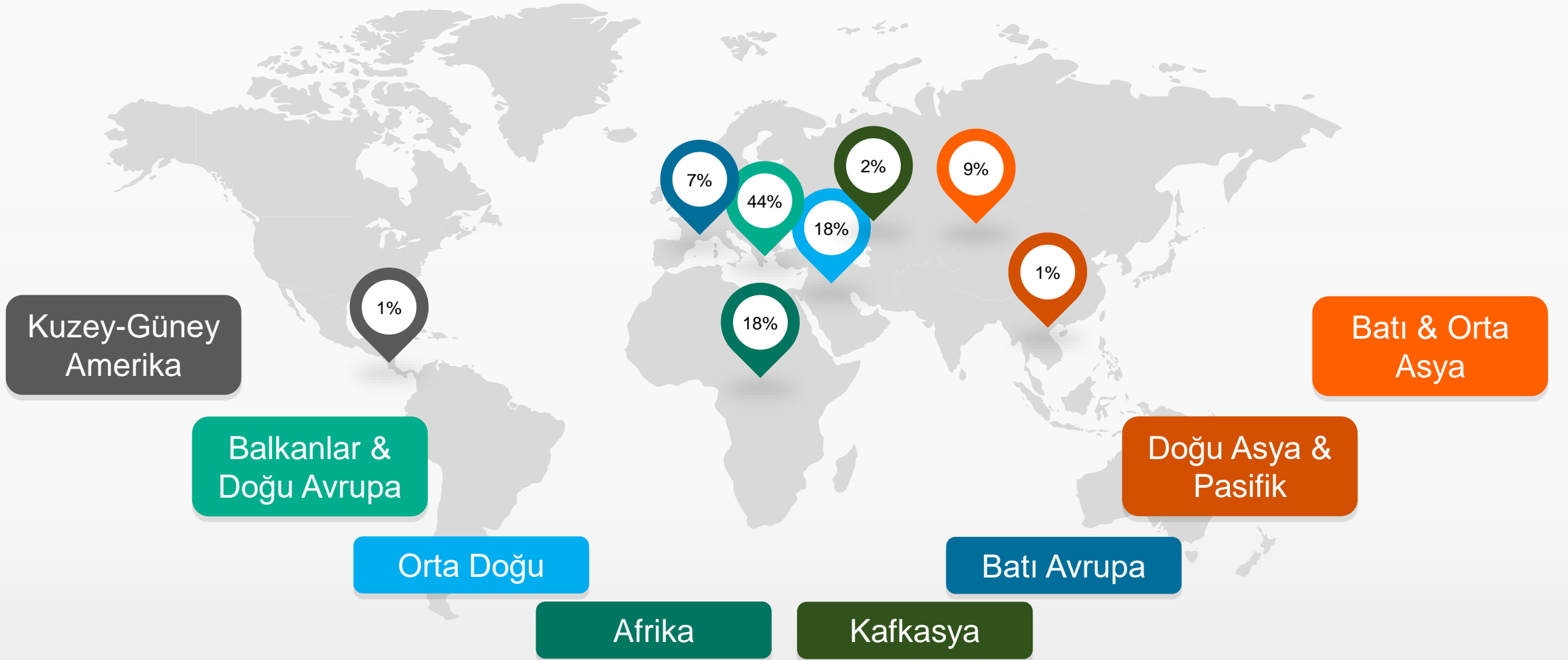

En Çok Ziyaretçinin Geldiđi Ülkeler

- MAKEDONYA
- KOSOVA
- LİBYA
- CEZAYİR
- UKRAYNA
- RUSYA
- SİRBİSTAN
- ROMANYA
- BULGARİSTAN
- AZERBAYCAN



Ziyaretçilerin Sektörel Dağılımı

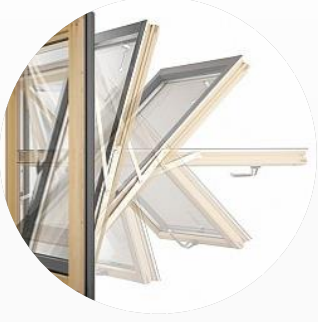

Pencere & Panjur Sistemleri
%50



Pencere & Kapı Aksesuarları
%38

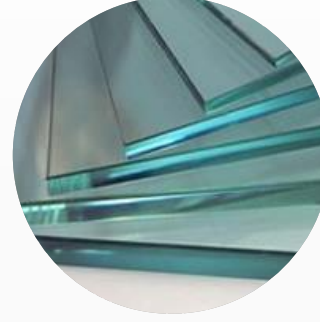

Cam Endüstrisi
%32

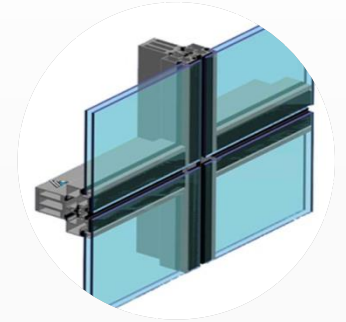

Cephe Sistemleri
%22



Kapı Endüstrisi
%22



Plastik Endüstrisi
%14



Mimarlık- mühendislik
%8



Diğer
%14

(Ziyaretçiler birden fazla alanı işaretlemiştir)

Ziyaretçilerin Sektörel Dağılımı



Yapı Malzemeleri
%7



Kimya Sanayi
%7

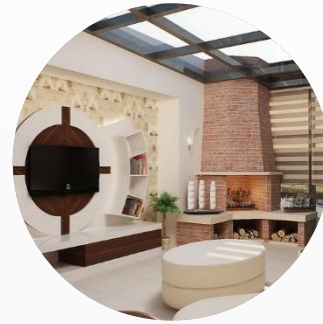

Dekorasyon-İç Mimarlık
%6



Müteahhitler
%4



Proje yönetimi
%4

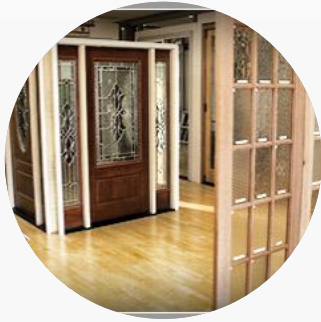

Yapı Market
%4

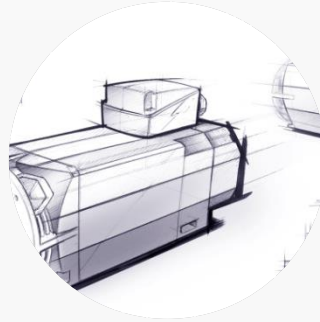

Endüstriyel Tasarım
%3



Nalbur-Tesisat
%2



Gayri Menkul Yatırım
Ortaklığı
%2

(Ziyaretçiler birden fazla alanı işaretlemiştir)

Ziyaretçilerin İlgilendiği Ürün Grupları

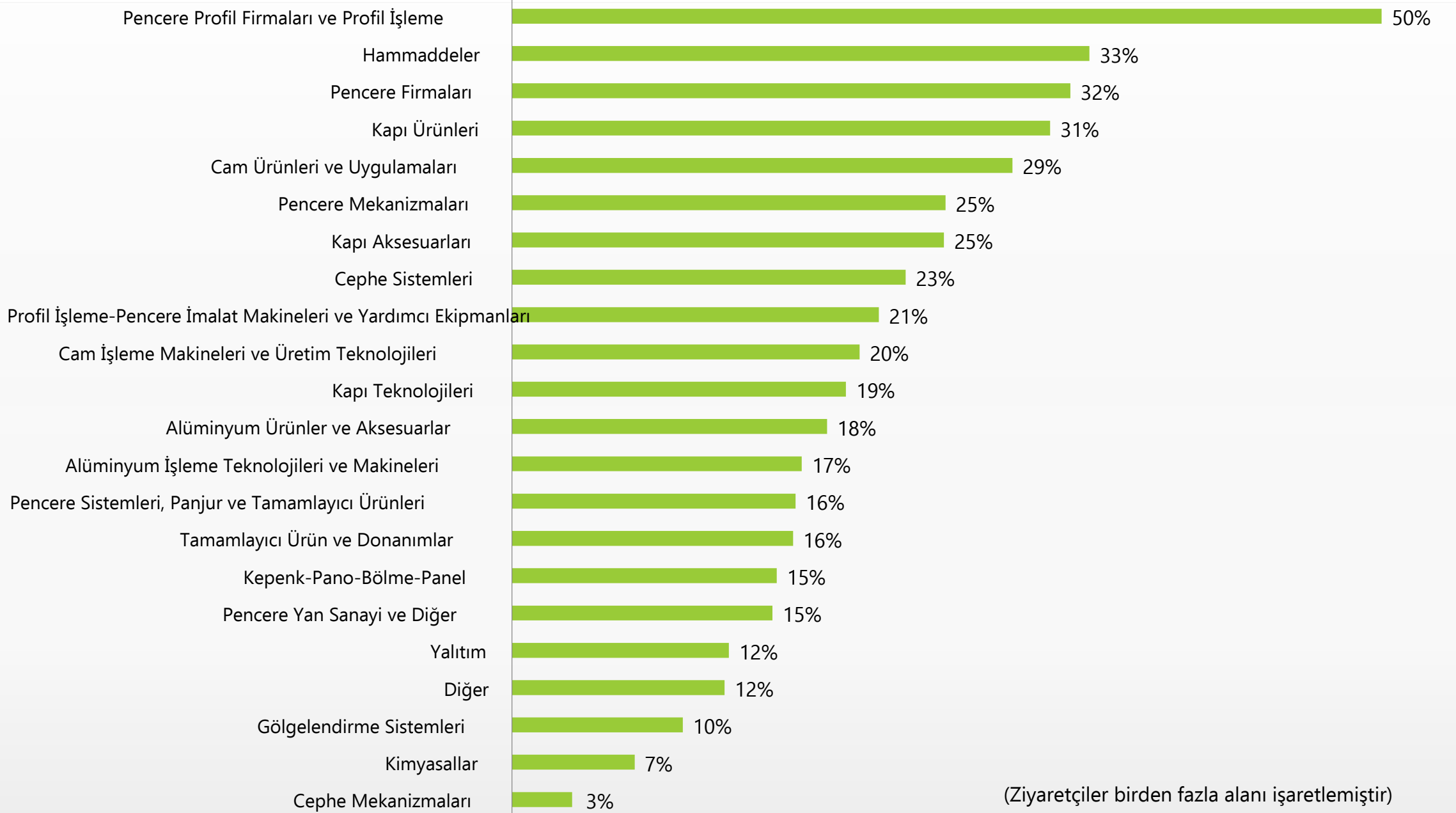

(Ziyaretçiler birden fazla alanı işaretlemiştir)

Alım Heyetleri

Avrasya Pencere, Kapı ve Cam 25 ülkeden ve Türkiye'nin 22 ilinden alım heyetlerini ağırladı.

Ülkeler

Almanya
Azerbaycan
Bosna Hersek
Bulgaristan
Cezayir
Fas
Gürcistan
Hırvatistan
İngiltere
İspanya
Karadağ
Kazakistan
Kosova
Makedonya
Mısır
Moldova
Özbekistan
Polonya
Romanya
Rusya
Sırbistan
Slovenya
Tunus
Ukrayna
Yunanistan

Şehirler

Adana
Aksaray
Ankara
Antalya
Aydın
Balıkesir
Bilecik
Burdur
Bursa
Denizli
Erzincan
Erzurum
Eskişehir
Gaziantep
Isparta
İzmir
Kayseri
Manisa
Nevşehir
Osmaniye
Sivas
Zonguldak

Ziyaretçilerin Pozisyonları & Departmanları



Ticari Ziyaret Amaçları

Socialising & Networking

Ziyaretçilerimizin %55'i iç çevresiyle sosyalleşmek için, %24'ü ise fuarı yeni iş birliktelikleri kurmak için ziyaret ettiğini belirtti.



Son Teknoloji & Trendler

Ziyaretçilerimizin %44'ü fuarı sektördeki en son teknoloji ve yeniliklerden haberdar olmak için ziyaret ettiğini belirtiyor.



Siparişler Verenler

Katılımcılarımızın %76'ı fuar sırasında sipariş aldıklarını belirtiyor



\$50.000 ve Üzeri

Katılımcılarımızın %29'u ise fuar sırasında 50.000\$ üzerinde sipariş aldıklarını belirtti.

PENCERE 
Eurasia **WINDOW**

ÖZEL BÖLÜMLER

ALÜMİNYUM 
Profil, Cephe Sistemleri ve Aksesuarları

GÖLGELENDİRME 
Koruma & Kapatma Sistemleri

KAPI 
Eurasia **DOOR**

CAM 
Eurasia **GLASS**

Gelecek Fuarlarda Görüşmek Dileğiyle

3-6 KASIM 2021

www.avrasyapencerefuari.com | www.avrasyakapifuari.com | www.avrasyacamfuari.com